



Montering af bagplade: Hulrummet i fyldingen isoleres forskriftsmæssigt (isolering leveres ikke af VELFAC).

OBS: dampspærre er integreret i bagpladen.

Husk evt. radiatorbæring (se nederst på siden)



Bagpladen sættes på plads i karmen forned og vippes ind foroven.

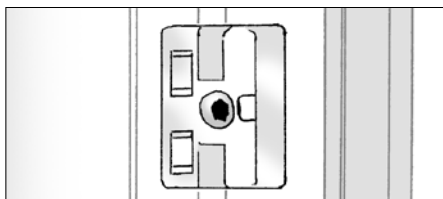

Clips er monteret fra fabrik.

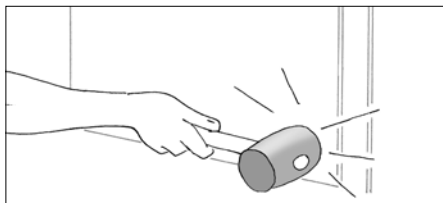

Bagpladen bankes på plads med en gummihammer, så den går i indgreb med clipsene hele vejen rundt.

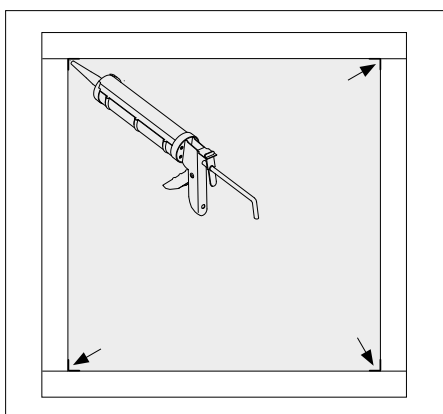

Afslutningsvis fuges alle hjørner for at sikre damptæthed. Fugen glittes efterfølgende.



Evt. radiator. Hvis der skal monteres radiator på bagsiden af fyldingen, skal der benyttes løsholdt til radiatorbæring. Denne monteres, før bagpladen sættes på plads. Bæringerne skal flugte med clipsene til bagpladen, så bagpladen slutter tæt til løsholdten. VELFAC kan medlevere løsholdt i fyldingens størrelse.

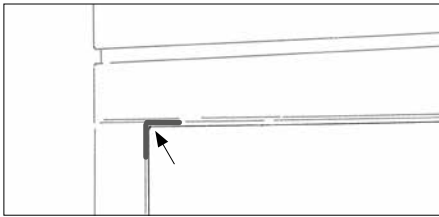

Afmontering af bagpladen: Skær fugen op i alle hjørner (2cm til hver side).

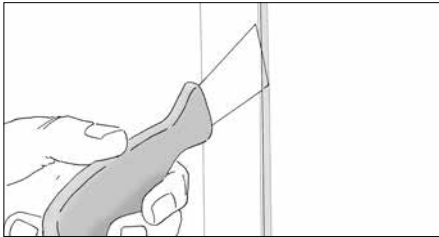

Stik forsigtigt en spatel ind mellem karm og læbe.

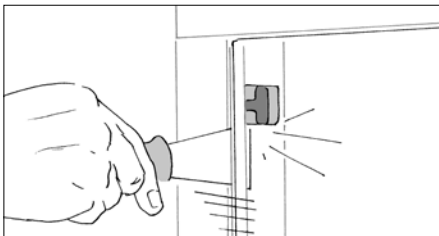

Flyt spatlen så den rører clipsen nærmest hjørnet.

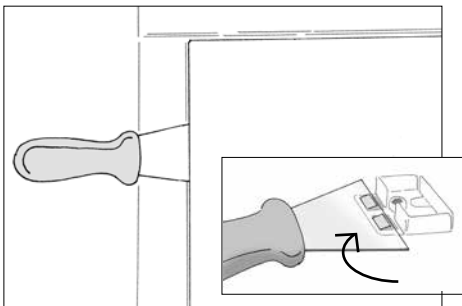
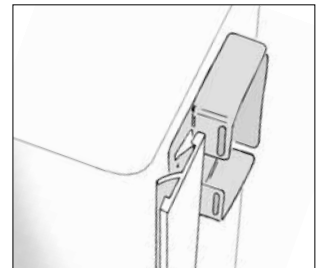

Træk spatlen lidt ud og før den hen foran clipsen.
Tryk spatlen ind, så clipsens modhagere udløses.
Lad spatlen sidde i.

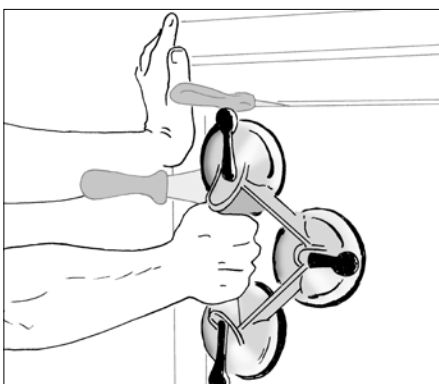

Udløs clipsen på den anden side af hjørnet tilsvarende.
Lad også denne spatel sidde og træk hjørnet frit. Alle clips skal udløses på tilsvarende måde. Der sidder clips for ca. hver 40cm.